



2-punts tiljuk

4-punts manueel tiljuk

4-punts elektrisch kanteljuk

4-punts elektrisch kanteljuk (compact)

4-punts elektrisch kanteljuk (Obese)

Inhoudsopgave

1. 2-punts tiljuk.....	3
2. 4-punts manueel tiljuk	6
3. 4-punts elektrisch kanteljuk.....	9
4. 4-punts elektrisch kanteljuk (compact)	12
5. 4-punts elektrisch kanteljuk (Obese)	15
Bijlage A Aanbevolen jaarlijkse onderhoudsinspectie.....	18
Bijlage B Technische tekeningen	19
Bijlage C Reserveonderdelen.....	21

**Fabrikant**

Rehab-Care
Avnvej 10
7400 Herning
Denemarken

+45 69 15 30 00
www.rehab-care.dk

**Distributeurs**

TR-Care
Arkeneel 4
3905 NS Veenendaal
Nederland

085 485 83 90
www.tr-care.nl

JOYinCARE
Industrieweg 47
8071 CS Nunspeet
Nederland









0341 76 80 80
www.joyincare.com

1. 2-punts tiljuk



1.1 Algemene veiligheidsvoorschriften

Waarschuwing!

-  Gebruik geen hogedrukreiniger voor het reinigen van dit product.
-  Gebruik geen chemicaliën. Voer jaarlijks een inspectie uit op schade.
-  Gebruik het tiljuk alleen met een goedgekeurde tillift.
-  Het tiljuk heeft een maximale tilcapaciteit van 275 kg.
-  Controleer het maximale gewicht van de tilband, tillift en tiljuk. Til nooit meer dan de totale toegestane maximale belasting.
-  Gebruik alleen CE-goedgekeurde tilbanden die bedoeld zijn voor haken.
-  Controleer vóór het tillen altijd of het tiljuk en de tilbanden correct zijn bevestigd.
-  Het tiljuk mag niet worden gebruikt als er twijfel bestaat over de werking ervan.
-  Til een cliënt nooit hoger dan nodig.

1.2 Toepassing

Het tiljuk is alleen bedoeld voor gebruik met goedgekeurde liftsystemen.

1.3 Gebruik van het tiljuk

Alleen gebruiken met de door de fabrikant aanbevolen tillift.

1.4 Tilband bevestigen

De tilband glijdt over de haak van het tiljuk. Zie hieronder:



De lus van de tilband wordt vastgemaakt door deze over de haak van het tiljuk te schuiven.



Waarschuwing!

Zorg ervoor dat de tilband over de haak glijdt voor het tillen.



Waarschuwing!

Controleer de gewichtsspecificaties op de tilband, tillift en tiljuk. Til nooit meer gewicht dan aangegeven.

1.5 Soorten tilbanden

Tilbanden moeten voorzien zijn van een CE-markering.

1.6 Reinigen

Reinig het tiljuk met een vochtige doek. Metalen onderdelen kunnen worden gereinigd met schoonmaakmiddelen of ontsmettingsmiddelen die geen bijtende of schadelijke stoffen bevatten.



Waarschuwing!

Gebruik nooit een hogedrukreiniger op het tiljuk.



Waarschuwing!

Gebruik geen stoomreiniging.

1.7 Service

Het wordt aanbevolen om de tillift conform NEN-EN ISO 10535 minimaal 1 keer per jaar te laten inspecteren door aantoonbaar gekwalificeerd personeel. De eigenaar van de lift is verantwoordelijk voor de uitgevoerde service. Er moet een serviceprotocol worden opgesteld dat na elke inspectie door de klant moet worden ondertekend.

1.8 Opbergen

Het tiljuk moet droog en vorstvrij worden opgeborgen, bij een normale luchtvochtigheid. Nooit opbergen in badkamers of dergelijke.

1.9 Afvoer

Voor afvoer moet het tiljuk worden gedemonteerd en gescheiden in metaalafval. Voer de onderdelen af volgens de plaatselijke voorschriften.

1.10 Garantie

In overeenstemming met de Deense wetgeving geldt een garantie van 2 jaar.

De garantie is niet geldig in de volgende gevallen:

1. Overbelasting van de tillift.
2. gewelddadig gebruik van de tillift.
3. Bedieningsfouten of onjuist gebruik van de tillift.
4. Gebrek aan of onjuist onderhoud

1.11 Symbolen

De volgende symbolen worden gebruikt op labels en in deze handleiding:



Waarschuwing



Raadpleeg de gebruiksaanwijzing



CE-goedgekeurde richtlijn voor medische apparatuur (EU) 2017/745 - MDR),

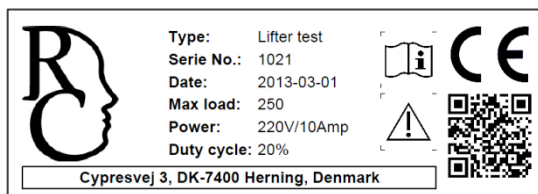









2. 4-punts manueel tiljuk



2.1 Algemene veiligheidsvoorschriften

Waarschuwing!

-  Gebruik geen hogedrukreiniger voor het reinigen van dit product.
-  Gebruik geen chemicaliën. Voer jaarlijks een inspectie uit op schade.
-  Gebruik het tiljuk alleen met een goedgekeurde tillift.
-  Het tiljuk heeft een maximale tilcapaciteit van 275 kg.
-  Controleer het maximale gewicht van de tilband, tillift en tiljuk. Til nooit meer dan de totale toegestane maximale belasting.
-  Gebruik alleen CE-goedgekeurde tilbanden die bedoeld zijn voor paddenstoelen.
-  Controleer vóór het tillen altijd of het tiljuk en de tilbanden correct zijn bevestigd.
-  Het tiljuk mag niet worden gebruikt als er twijfel bestaat over de werking ervan.
-  Til een cliënt nooit hoger dan nodig.

2.2 Toepassing

Het tiljuk is alleen bedoeld voor gebruik met goedgekeurde liftsystemen.

2.3 Gebruik van het tiljuk

Alleen gebruiken met de door de fabrikant aanbevolen tillift.

2.4 Tilband bevestigen

De tilband klikt vast aan de paddenstoelen van het tiljuk. Zie hieronder:

4-punts tiljuk	Paddenstoel – voor tilbanden met clips	clips
		

Clips worden vastgemaakt door ze te vergrendelen op de paddenstoel van het tiljuk.



Waarschuwing!

Zorg ervoor dat de clips vastklikken aan de paddenstoel voordat u start met tillen.



Waarschuwing!

Controleer de gewichtsspecificaties op de tilband, tillift en tiljuk. Til nooit meer gewicht dan aangegeven.

2.5 Soorten tilbanden

Tilbanden moeten voorzien zijn van een CE-markering.

Tilbanden bedoeld voor paddenstoelbevestiging met clips (zie paragraaf 5).

2.6 Reinigen

Reinig het tiljuk met een vochtige doek. Metalen onderdelen kunnen worden gereinigd met schoonmaakmiddelen of ontsmettingsmiddelen die geen bijtende of schadelijke stoffen bevatten.



Waarschuwing!

Gebruik nooit een hogedrukreiniger op het tiljuk.



Waarschuwing!

Gebruik geen stoomreiniging.

2.7 Service

Het wordt aanbevolen om de tillift conform NEN-EN ISO 10535 minimaal 1 keer per jaar te laten inspecteren door aantoonbaar gekwalificeerd personeel. De eigenaar van de lift is verantwoordelijk voor de uitgevoerde service. Er moet een serviceprotocol worden opgesteld dat na elke inspectie door de klant moet worden ondertekend.

2.8 Opbergen

Het tiljok moet droog en vorstvrij worden opgeborgen, bij een normale luchtvochtigheid. Nooit opbergen in badkamers of dergelijke.

2.9 Afvoer

Voor afvoer moet het tiljok worden gedemonteerd en gescheiden in metaalafval. Voer de onderdelen af volgens de plaatselijke voorschriften.

2.10 Garantie

In overeenstemming met de Deense wetgeving geldt een garantie van 2 jaar.

De garantie is niet geldig in de volgende gevallen:

1. Overbelasting van de tillift.
2. Gewelddadig gebruik van de tillift.
3. Bedieningsfouten of onjuist gebruik van de tillift.
4. Gebrek aan of onjuist onderhoud.

2.11 Symbolen

De volgende symbolen worden gebruikt op labels en in deze handleiding:



Waarschuwing



Raadpleeg de gebruiksaanwijzing



CE-goedgekeurde richtlijn voor medische apparatuur (EU) 2017/745 - MDR),

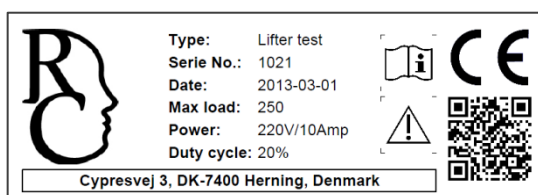









3. 4-punts elektrisch kanteljuk



3.1 Algemene veiligheidsvoorschriften

Waarschuwing!

-  Gebruik geen hogedrukreiniger voor het reinigen van dit product.
-  Gebruik geen chemicaliën. Voer jaarlijks een inspectie uit op schade.
-  Gebruik het tiljuk alleen met een goedgekeurde tillift.
-  Het tiljuk heeft een maximale tilcapaciteit van 275 kg.
-  Controleer het maximale gewicht van de tilband, tillift en tiljuk. Til nooit meer dan de totale toegestane maximale belasting.
-  Gebruik alleen CE-goedgekeurde tilbanden die bedoeld zijn voor paddenstoelen.
-  Controleer vóór het tillen altijd of het tiljuk en de tilbanden correct zijn bevestigd.
-  Het tiljuk mag niet worden gebruikt als er twijfel bestaat over de werking ervan.
-  Til een cliënt nooit hoger dan nodig.

3.2 Toepassing

Het tiljuk is alleen bedoeld voor gebruik met goedgekeurde liftsystemen.

3.3 Gebruik van het tiljuk

Alleen gebruiken met de door de fabrikant aanbevolen tillift.

3.4 Tilband bevestigen

De tilband klikt vast aan de paddenstoelen van het tiljuk. Zie hieronder:



Clips worden vastgemaakt door ze te vergrendelen op de paddenstoel van het tiljuk.



Waarschuwing!

Zorg ervoor dat de clips vastklikken aan de paddenstoel voordat u start met tillen.



Waarschuwing!

Controleer de gewichtsspecificaties op de tilband, tillift en tiljuk. Til nooit meer gewicht dan aangegeven.

3.5 Soorten tilbanden

Tilbanden moeten voorzien zijn van een CE-markering.

Tilbanden bedoeld voor paddenstoelbevestiging met clips (zie paragraaf 5).

3.6 Reinigen

Reinig het tiljuk met een vochtige doek. Metalen onderdelen kunnen worden gereinigd met schoonmaakmiddelen of ontsmettingsmiddelen die geen bijtende of schadelijke stoffen bevatten.



Waarschuwing!

Gebruik nooit een hogedrukreiniger op het tiljuk.



Waarschuwing!

Gebruik geen stoomreiniging.

3.7 Service

Het wordt aanbevolen om de tillift conform NEN-EN ISO 10535 minimaal 1 keer per jaar te laten inspecteren door aantoonbaar gekwalificeerd personeel. De eigenaar van de lift is verantwoordelijk voor de uitgevoerde service. Er moet een serviceprotocol worden opgesteld dat na elke inspectie door de klant moet worden ondertekend.

3.8 Opbergen

Het tiljuk moet droog en vorstvrij worden opgeborgen, bij een normale luchtvochtigheid. Nooit opbergen in badkamers of dergelijke.

3.9 Afvoer

Voor afvoer moet het tiljuk worden gedemonteerd en gescheiden in metaalafval. Voer de onderdelen af volgens de plaatselijke voorschriften.

3.10 Garantie

In overeenstemming met de Deense wetgeving geldt een garantie van 2 jaar.

De garantie is niet geldig in de volgende gevallen:

1. Overbelasting van de tillift.
2. Gewelddadig gebruik van de tillift.
3. Bedieningsfouten of onjuist gebruik van de tillift.
4. Gebrek aan of onjuist onderhoud.
5. Als de elektrische LINAK-onderdelen geopend of verkeerd gebruikt zijn.

3.11 Symbolen

De volgende symbolen worden gebruikt op labels en in deze handleiding:



Waarschuwing



Raadpleeg de gebruiksaanwijzing



CE-goedgekeurde richtlijn voor medische apparatuur (EU) 2017/745 - MDR),

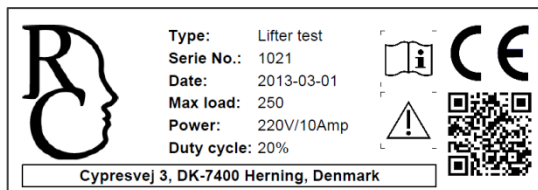









4. 4-punts elektrisch kanteljuk (compact)



4.1 Algemene veiligheidsvoorschriften

Waarschuwing!

-  Gebruik geen hogedrukreiniger voor het reinigen van dit product.
-  Gebruik geen chemicaliën. Voer jaarlijks een inspectie uit op schade.
-  Gebruik het tiljuk alleen met een goedgekeurde tillift.
-  Het tiljuk heeft een maximale tilcapaciteit van 275 kg.
-  Controleer het maximale gewicht van de tilband, tillift en tiljuk. Til nooit meer dan de totale toegestane maximale belasting.
-  Gebruik alleen CE-goedgekeurde tilbanden die bedoeld zijn voor paddenstoelen.
-  Controleer vóór het tillen altijd of het tiljuk en de tilbanden correct zijn bevestigd.
-  Het tiljuk mag niet worden gebruikt als er twijfel bestaat over de werking ervan.
-  Til een cliënt nooit hoger dan nodig.

4.2 Toepassing

Het tiljuk is alleen bedoeld voor gebruik met goedgekeurde liftsystemen.

4.3 Gebruik van het tiljuk

Alleen gebruiken met de door de fabrikant aanbevolen tillift.

4.4 Tilband bevestigen

De tilband klikt vast aan de paddenstoelen van het tiljuk. Zie hieronder:



Clips worden vastgemaakt door ze te vergrendelen op de paddenstoel van het tiljuk.



Waarschuwing!

Zorg ervoor dat de clips vastklikken aan de paddenstoel voordat u start met tillen.



Waarschuwing!

Controleer de gewichtsspecificaties op de tilband, tillift en tiljuk. Til nooit meer gewicht dan aangegeven.

4.5 Soorten tilbanden

Tilbanden moeten voorzien zijn van een CE-markering.

Tilbanden bedoeld voor paddenstoelbevestiging met clips (zie paragraaf 5).

4.6 Reinigen

Reinig het tiljuk met een vochtige doek. Metalen onderdelen kunnen worden gereinigd met schoonmaakmiddelen of ontsmettingsmiddelen die geen bijtende of schadelijke stoffen bevatten.



Waarschuwing!

Gebruik nooit een hogedrukreiniger op het tiljuk.



Waarschuwing!

Gebruik geen stoomreiniging.

4.7 Service

Het wordt aanbevolen om de tillift conform NEN-EN ISO 10535 minimaal 1 keer per jaar te laten inspecteren door aantoonbaar gekwalificeerd personeel. De eigenaar van de lift is verantwoordelijk voor de uitgevoerde service. Er moet een serviceprotocol worden opgesteld dat na elke inspectie door de klant moet worden ondertekend.

4.8 Opbergen

Het tiljuk moet droog en vorstvrij worden opgeborgen, bij een normale luchtvochtigheid. Nooit opbergen in badkamers of dergelijke.

4.9 Afvoer

Voor afvoer moet het tiljuk worden gedemonteerd en gescheiden in metaalafval. Voer de onderdelen af volgens de plaatselijke voorschriften.

4.10 Garantie

In overeenstemming met de Deense wetgeving geldt een garantie van 2 jaar.

De garantie is niet geldig in de volgende gevallen:

1. Overbelasting van de tillift.
2. Gewelddadig gebruik van de tillift.
3. Bedieningsfouten of onjuist gebruik van de tillift.
4. Gebrek aan of onjuist onderhoud.
5. Als de elektrische LINAK-onderdelen geopend of verkeerd gebruikt zijn.

4.11 Symbolen

De volgende symbolen worden gebruikt op labels en in deze handleiding:



Waarschuwing



Raadpleeg de gebruiksaanwijzing



CE-goedgekeurde richtlijn voor medische apparatuur (EU) 2017/745 - MDR),

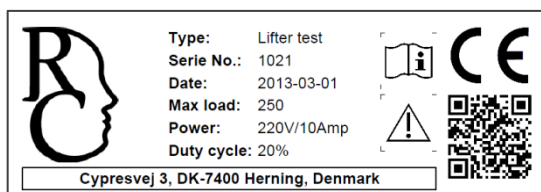









5. 4-punts elektrisch kanteljuk (Obese)



5.1 Algemene veiligheidsvoorschriften

Waarschuwing!

-  Gebruik geen hogedrukreiniger voor het reinigen van dit product.
-  Gebruik geen chemicaliën. Voer jaarlijks een inspectie uit op schade.
-  Gebruik het tiljuk alleen met een goedgekeurde tillift.
-  Het tiljuk heeft een maximale tilcapaciteit van 350 kg.
-  Controleer het maximale gewicht van de tilband, tillift en tiljuk. Til nooit meer dan de totale toegestane maximale belasting.
-  Gebruik alleen CE-goedgekeurde tilbanden die bedoeld zijn voor paddenstoelen.
-  Controleer vóór het tillen altijd of het tiljuk en de tilbanden correct zijn bevestigd.
-  Het tiljuk mag niet worden gebruikt als er twijfel bestaat over de werking ervan.
-  Til een cliënt nooit hoger dan nodig.

5.2 Toepassing

Het tiljuk is alleen bedoeld voor gebruik met goedgekeurde liftsystemen.

5.3 Gebruik van het tiljuk

Alleen gebruiken met de door de fabrikant aanbevolen tillift.

5.4 Tilband bevestigen

De Tilband klikt vast aan de paddestoelen van het tiljuk. Zie hieronder:



Clips worden vastgemaakt door ze te vergrendelen op de paddestoel van het tiljuk.



Waarschuwing!

Zorg ervoor dat de clips vastklikken aan de paddestoel voordat u start met tillen.



Waarschuwing!

Controleer de gewichtsspecificaties op de tilband, tillift en tiljuk. Til nooit meer gewicht dan aangegeven.

5.5 Soorten tilbanden

Tilbanden moeten voorzien zijn van een CE-markering.

Tilbanden bedoeld voor paddestoelbevestiging met clips (zie paragraaf 5).

5.6 Reinigen

Reinig het tiljuk met een vochtige doek. Metalen onderdelen kunnen worden gereinigd met schoonmaakmiddelen of ontsmettingsmiddelen die geen bijtende of schadelijke stoffen bevatten.



Waarschuwing!

Gebruik nooit een hogedrukreiniger op het tiljuk.



Waarschuwing!

Gebruik geen stoomreiniging.

5.7 Service

Het wordt aanbevolen om de tillift conform NEN-EN ISO 10535 minimaal 1 keer per jaar te laten inspecteren door aantoonbaar gekwalificeerd personeel. De eigenaar van de lift is verantwoordelijk voor de uitgevoerde service. Er moet een serviceprotocol worden opgesteld dat na elke inspectie door de klant moet worden ondertekend.

5.8 Opbergen

Het tiljuk moet droog en vorstvrij worden opgeborgen, bij een normale luchtvochtigheid. Nooit opbergen in badkamers of dergelijke.

5.9 Afvoer

Voor afvoer moet het tiljuk worden gedemonteerd en gescheiden in metaalafval. Voer de onderdelen af volgens de plaatselijke voorschriften.

5.10 Garantie

In overeenstemming met de Deense wetgeving geldt een garantie van 2 jaar.

De garantie is niet geldig in de volgende gevallen:

1. Overbelasting van de tillift.
2. Gewelddadig gebruik van de tillift.
3. Bedieningsfouten of onjuist gebruik van de tillift.
4. Gebrek aan of onjuist onderhoud.
5. Als de elektrische LINAK-onderdelen geopend of verkeerd gebruikt zijn.

5.11 Symbolen

De volgende symbolen worden gebruikt op labels en in deze handleiding:



Waarschuwing



Raadpleeg de gebruiksaanwijzing



CE-goedgekeurde richtlijn voor medische apparatuur (EU) 2017/745 - MDR),

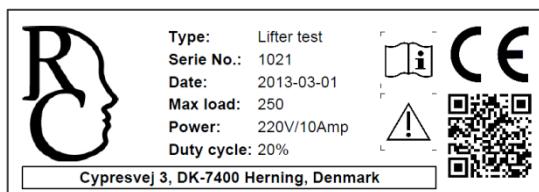

Bijlage A Aanbevolen jaarlijkse onderhoudsinspectie

(Invullen/aanpassen wat van toepassing is)

Datum :		Product ID / serienummer:
Uitgevoerd door:		
Service uitgevoerd bij:		

Nr.	Check	Opmerkingen
	Visuele inspectie van het tiljuk	
	- slijtage	
	- vervorming	
	- algemene schade	
	- roest	
	- stabiliteit – geen losse onderdelen	
	- eindplug zonder schade	
	- Controleer tiljuk haken/paddenstoelen op slijtage	
	- Controleer de verbinding tussen haken/paddenstoelen en tilband clips/lussen.	
	- Controleer op lasscheuren	
	- Controleer op scheuren in de buitenkant van het tiljuk	
	- Controleer bij tiljukken met elektrische onderdelen op defecten en schade aan kabels en stekkers.	
	Reinig en maak vast indien nodig.	

Datum : _____ Initialen/handtekening: _____

Jaarlijkse inspectie kan elektronisch worden geregistreerd in het servicelogboek bij Rehab-Care. Contact Rehab-Care.dk voor meer informatie.

Neem contact op met uw plaatselijke dealer als het tiljuk niet goed werkt.

Bijlage B Technische tekeningen

2-punts tiljuk

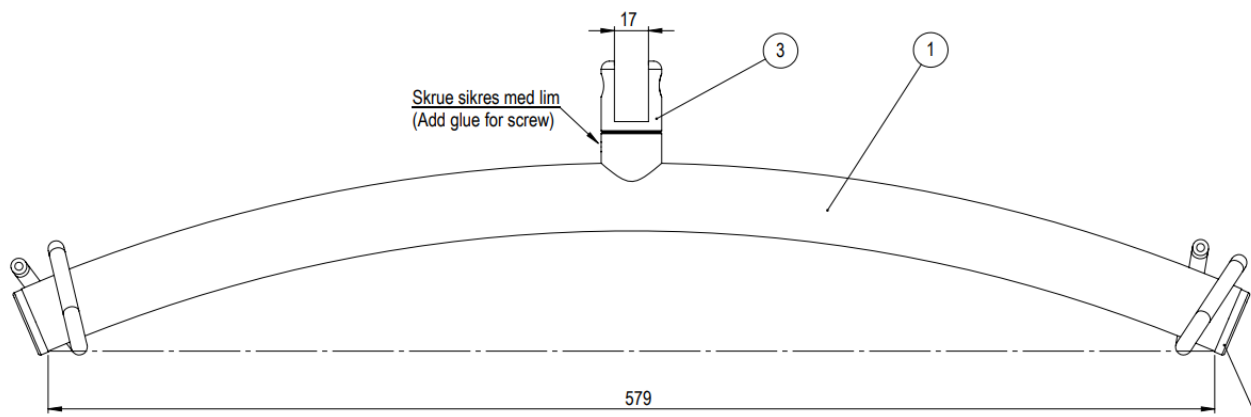

4-punts manueel tiljuk

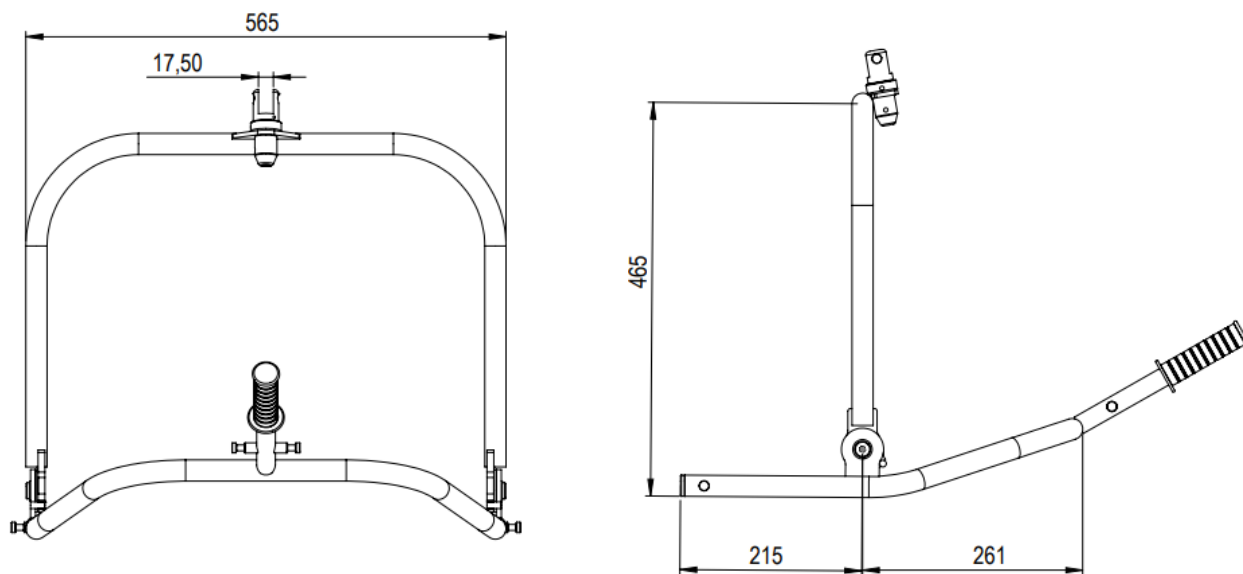

4-punts elektrisch kanteljuk

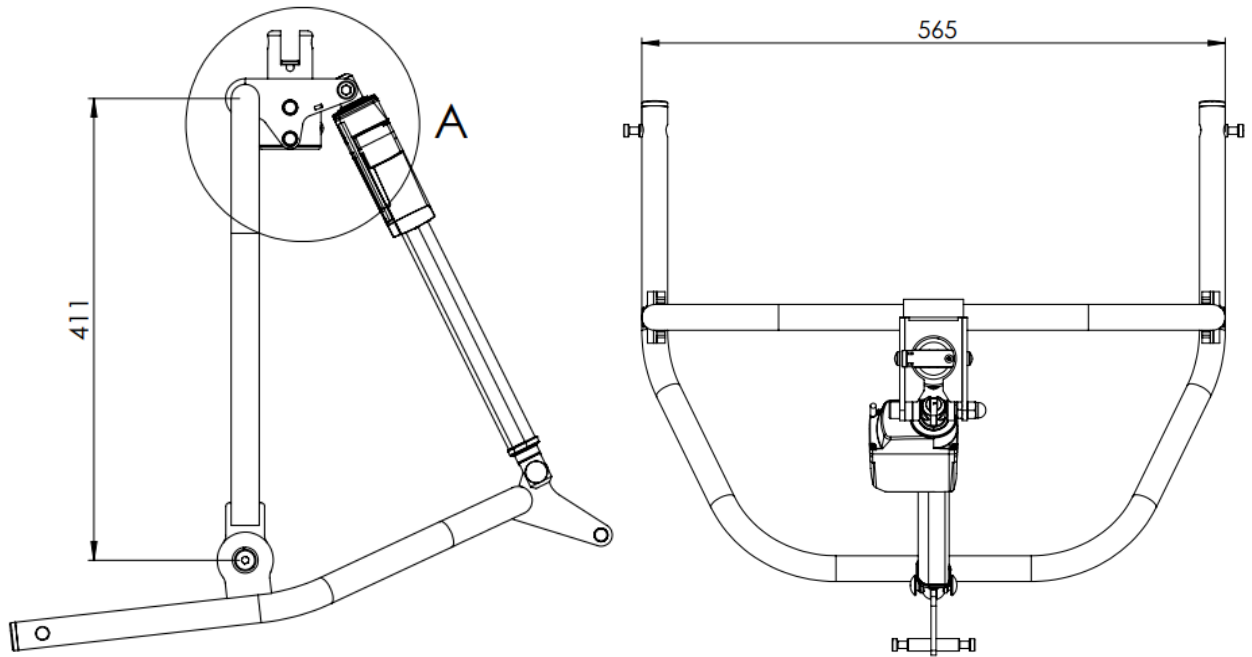

4-punts elektrisch kanteljuk (compact)

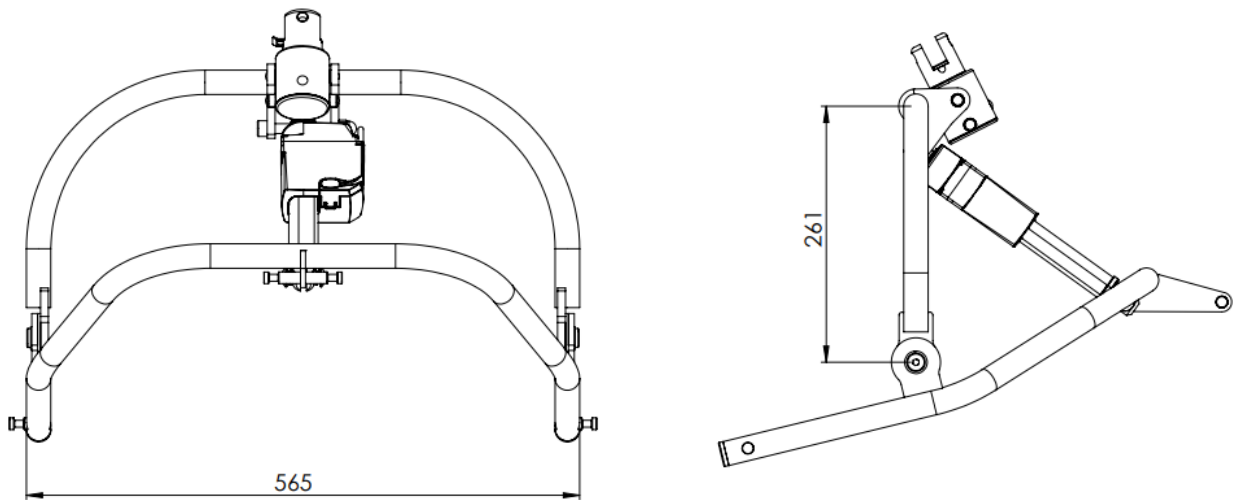

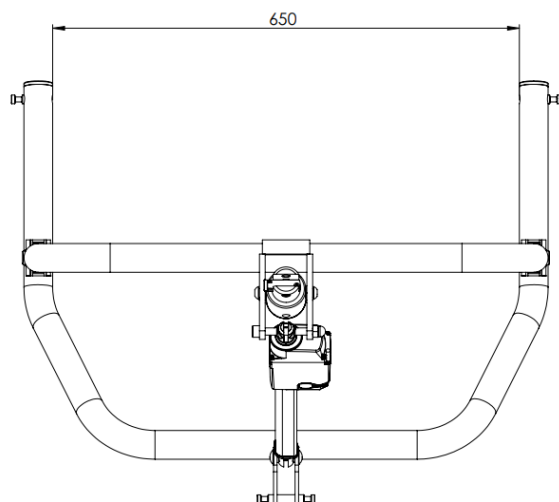
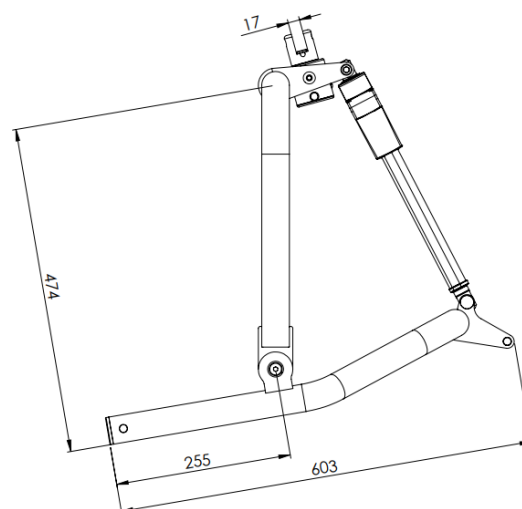
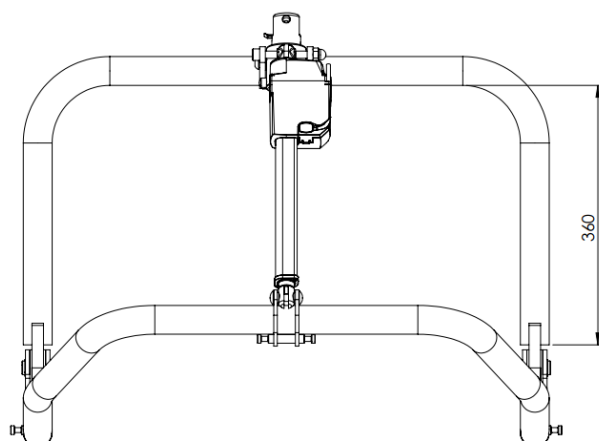
4-punts elektrisch kanteljuk (Obese)**Bijlage C Reserveonderdelen**

Neem contact op met je leverancier.